

СИСТЕМЫ

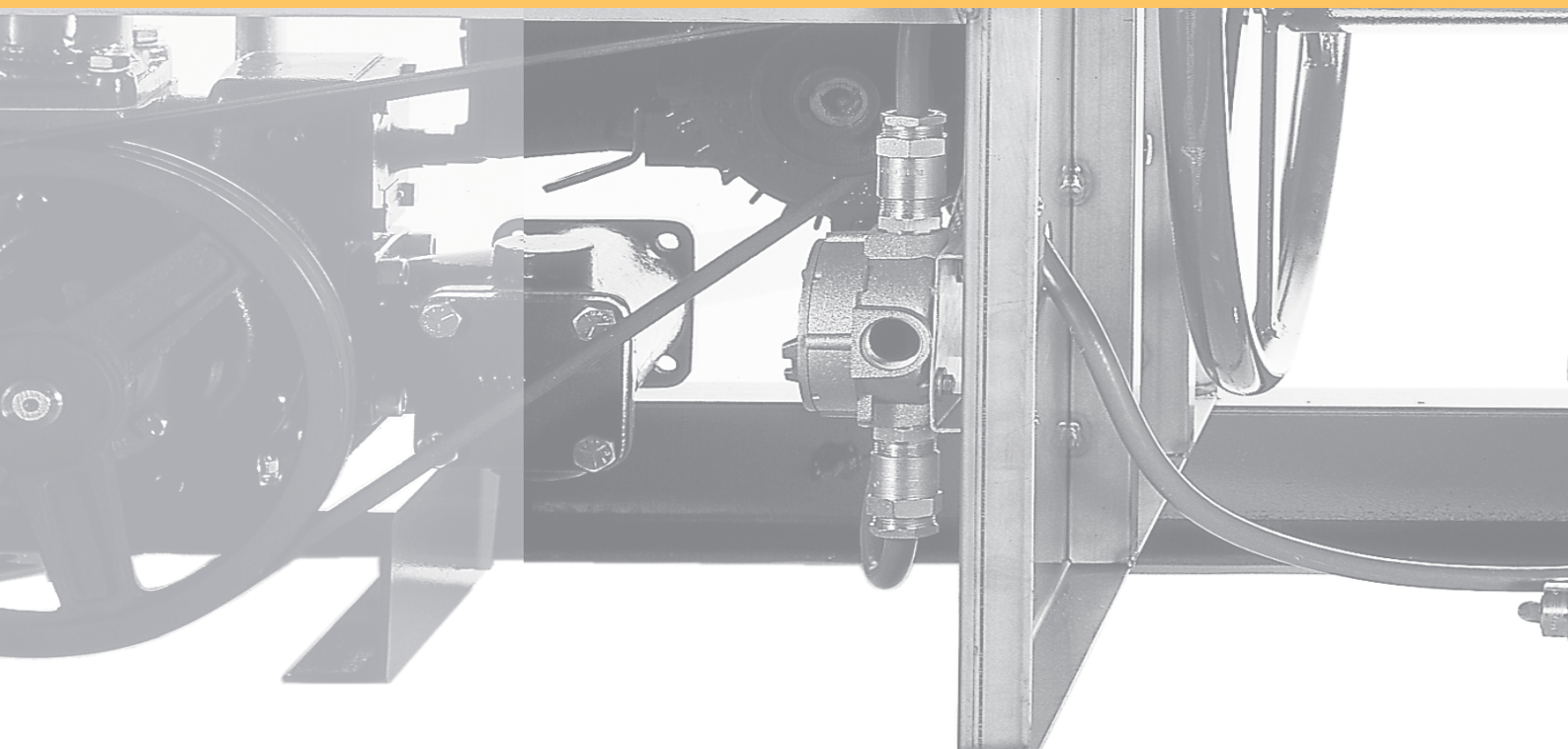

Архангельск (8182)63-90-72
Астана (7172)727-132
Астрахань (8512)99-46-04
Барнаул (3852)73-04-60
Белгород (4722)40-23-64
Брянск (4832)59-03-52
Владивосток (423)249-28-31
Волгоград (844)278-03-48
Вологда (8172)26-41-59
Воронеж (473)204-51-73
Екатеринбург (343)384-55-89
Иваново (4932)77-34-06

Ижевск (3412)26-03-58
Иркутск (395)279-98-46
Казань (843)206-01-48
Калининград (4012)72-03-81
Калуга (4842)92-23-67
Кемерово (3842)65-04-62
Киров (8332)68-02-04
Краснодар (861)203-40-90
Красноярск (391)204-63-61
Курск (4712)77-13-04
Липецк (4742)52-20-81

Магнитогорск (3519)55-03-13
Москва (495)268-04-70
Мурманск (8152)59-64-93
Набережные Челны (8552)20-53-41
Нижний Новгород (831)429-08-12
Новокузнецк (3843)20-46-81
Новосибирск (383)227-86-73
Омск (3812)21-46-40
Орел (4862)44-53-42
Оренбург (3532)37-68-04
Пенза (8412)22-31-16

Пермь (342)205-81-47
Ростов-на-Дону (863)308-18-15
Рязань (4912)46-61-64
Самара (846)206-03-16
Санкт-Петербург (812)309-46-40
Саратов (845)249-38-78
Севастополь (8692)22-31-93
Симферополь (3652)67-13-56
Смоленск (4812)29-41-54
Сочи (862)225-72-31
Ставрополь (8652)20-65-13

Сургут (3462)77-98-35
Тверь (4822)63-31-35
Томск (3822)98-41-53
Тула (4872)74-02-29
Тюмень (3452)66-21-18
Ульяновск (8422)24-23-59
Уфа (347)229-48-12
Хабаровск (4212)92-98-04
Челябинск (351)202-03-61
Череповец (8202)49-02-64
Ярославль (4852)69-52-93

Киргизия (996)312-96-26-47

Россия (495)268-04-70

Казахстан (772)734-952-31

СИСТЕМЫ

Компания SAMPI/LCE поставляет широкий выбор систем для разнообразного применения. Стандартные системы, поставляемые компанией SAMPI/LCE, состоят из заправочных колонок для заправки лодок на причалах, транспортных средств общественного транспорта, военных транспортных средств и самолетов, заправляемых над и под крылом. Кроме того, компания SAMPI/LCE производит полностью укомплектованные системы, состоящие из насоса, расходомера и раздаточного шланга для широкого применения, включая мобильные, 4-колесные комплексы для наполнения емкостей для растворителей и промышленных жидкостей с полностью автоматическим дозированием количества жидкости, обеспечиваемым электронным счетным устройством. Компания SAMPI/LCE способна предоставить универсальные решения, отвечающие требованиям заказчика.

ЗАПРАВОЧНЫЕ КОЛОНКИ

КРАТКИЙ ОБЗОР:

SAMPI/LCE производит широкий выбор заправочных колонок под брендом SAMPI, производительностью от 200 до 700 литров в минуту. Они в основном спроектированы с использованием наших расходомеров и насосов, которые находятся в прочном корпусе из нержавеющей или специально обработанной стали, с широким диапазоном вспомогательного оборудования, такого как барабан для наматывания раздаточного шланга, водяной фильтр, сепаратор, дополнительный байпас для обеспечения двух пропускных значений, механическое и электронное считывание данных, датчик импульсов, и т.д.

ОСНОВНОЕ ПРИМЕНЕНИЕ:

- Для лодок, заправляющихся горючим на причалах.
- Автомобили общественного транспорта.
- Заправка большегрузных грузовиков.
- Заправка железнодорожного транспорта.
- Военные транспортные средства.
- Легкое воздушное судно для заправки над крылом.
- Легкое воздушное судно для заправки под крылом.

ОСНОВНЫЕ ДАННЫЕ:

МОДЕЛЬ ДЛЯ ЗАПРАВКИ: СУХОПУТНЫХ СРЕДСТВ

- МА (Модель с насосом и расходомером)

МОДЕЛЬ	РАСХОД	НАСОС	РАЗМЕР СЧЕТЧИКА	ТИП ШЛАНГА	
				Длина шланга (м)	Сечение шланга (м)
МА200С	200 л/мин	RVP20	2"	5	32

МОДЕЛЬ ДЛЯ ЗАПРАВКИ НА ПРИЧАЛАХ

- МА (Серия с насосом и расходомером)

МОДЕЛЬ	РАСХОД	НАСОС	РАЗМЕР СЧЕТЧИКА	ТИП ШЛАНГА	
				Длина шланга (м)	Сечение шланга
МА200	200 л/мин	RVP20	2"	5	32x45
МА300	300 л/мин	RVP25	2"	5	45x59
МА500	500 л/мин	RVP25	2"	5	50x64
МА700	700 л/мин	RVP30	2"	5	60x75

- МА-Р (Серия с насосом, расходомером, барабаном для наматывания шланга)

МОДЕЛЬ	РАСХОД	НАСОС	РАЗМЕР СЧЕТЧИКА	ТИП ШЛАНГА	
				Длина шланга (м)	Сечение шланга
МА200-Р	200 л/мин	RVP20	2"	30	32x45
МА300-Р	300 л/мин	RVP25	2"	30	45x59
МА500-Р	500 л/мин	RVP25	2"	25	50x64

- МА-SG (Серия с расходомером барабаном для наматывания шланга, без насоса. Может использоваться погруженный или съемный насос).

МОДЕЛЬ	РАСХОД	РАЗМЕР СЧЕТЧИКА	ТИП ШЛАНГА	
			Длина шланга (м)	Сечение шланга
МА200-SG	200 л/мин	2"	30	32x45
МА300-SG	300 л/мин	2"	30	45x59
МА500-SG	500 л/мин	2"	25	50x64



МА200-RK Авиация



МА300- RC



МА200-SGK



МА500-RK



МА200С



МА500-SGK с электронным счетным устройством

НАСОСНО-ИЗМЕРИТЕЛЬНАЯ УСТАНОВКА (СРМ)

КРАТКИЙ ОБЗОР:

Насосно-измерительная установка (СРМ) производства SAMPI/LCE представляет собой полный комплект оборудования для монтажа на автоцистерну, который служит для слива и налива топлива. Работает с приводом отбора мощности или с гидравлическим мотором. Данная установка включает многоходовой клапан для регулировки подачи. Установки СРМ идеальны для терминалов, не оснащенных насосными и/или измерительными системами.

Основные характеристики:

- подача и измерение с регулировкой производительности;
- всасывание от внешнего источника, подача и возврат в резервуар;
- всасывание из резервуара, нагнетание и подача без измерения расхода.

ОСНОВНЫЕ ДАННЫЕ:

МОДЕЛЬ	РАСХОД	ТИП НАСОСА	СЧЕТЧИК
СРМ 350	350 л/мин	RVP25	M7
СРМ 700	700 л/мин	RVP30	M15

Вышеуказанные модели по требованию могут поставляться в закрытом корпусе.



СРМ 350-NX

СТАЦИОНАРНАЯ НАСОСНО-ИЗМЕРИТЕЛЬНАЯ УСТАНОВКА

КРАТКИЙ ОБЗОР:

По запросу клиента SAMPI/LCE может поставить стационарную насосно-измерительную установку. Данная конфигурация удобна для монтажа и позволяет сэкономить время и пространство. Существует также возможность переоборудования данной установки в специальную мобильную версию на 4-колесной платформе.

ОСНОВНЫЕ ДАННЫЕ:

- Два вращающихся и два неподвижных обрезаемых колеса
- Ручка
- Электронасосы
- Шланг подачи
- Счетчик
- Подставка счетчика



Насосно-измерительная установка с электронным счетным устройством LCR – TE550 и ультразвуковым детектором воздуха LCSound



Насосно-измерительная установка с электронным счетным устройством LCR – TE550



Насосно-измерительная установка с механическим счетным устройством



Насосно-измерительная установка на тележке

УСТАНОВКА ДЛЯ ЗАПОЛНЕНИЯ БОЧЕК

КРАТКИЙ ОБЗОР:

SAMPI/LCE производит заполнители бочек на 4-х колесных тележках для растворителей и промышленных жидкостей, с полностью автоматизируемой повторной регулировкой заданного количества заполняемой жидкости, с помощью электронного управления выпускного клапана.

ОСНОВНЫЕ ДАННЫЕ:

- Максимальный расход 200 л/мин.
- Электронное счетное устройство TE500.
- Насос SAMPI типа RVP20.
- Счетчик M7C6 SAMPI/LCE.
- Пневматический заправочный пистолет 980 SAMPI.
- Коробка передач.
- 4-полюсные моторы со взрывозащитой EEx-d – ATEX, 2 л.с.
- 1 тележка с 4 колесами, на которую монтируется все выше перечисленное оборудование.
- Шланг Celloflex длиной 10 м тип 14.100 GGR D.40 с соединителями (на выходе).
- Шланг Celloflex длиной 5 м тип 14.100 GGR D.50 с соединителями (на входе).



Установка для заполнения бочек.



Установка для заполнения бочек растворителями



Установка для заполнения бочек без шланга.

БАРАБАНЫ ДЛЯ НАМАТЫВАНИЯ ШЛАНГА

КРАТКИЙ ОБЗОР:

SAMPI производит широкий ассортимент барабанов для наматывания шланга, оборудованных шарнирными соединениями с жестким или гибким трубопроводом и шлангами с заправочными пистолетами

СФЕРА ПРИМЕНЕНИЯ:

- НЕФТЕБАЗЫ
- СИСТЕМЫ ПОДАЧИ ТОПЛИВА (СТАЦИОНАРНЫЕ ИЛИ МОБИЛЬНЫЕ)
- АВТОЦИСТЕРНЫ (ВКЛЮЧАЯ МОДЕЛЬ ДЛЯ МОНТАЖА ЗА КАБИНОЙ).

Барабаны состоят главным образом из:

- Барабана.
- Защитного покрытия двигателя намотки (только для электрической системы намотки).
- Шарнирного соединения шланга для входа продукта.
- Корпуса (крашеное железо).
- Ползунка шланга.
- Системы перемотки шланга (электрическая или ручная).
- Колес (2 неподвижных и 2 вращающихся) в исполнении на 4 – колесной тележке.
- Обратного клапана на входе (только для 4-колесной версии).

ОСНОВНАЯ КОМПЛЕКТАЦИЯ:

- ГИБКИЙ ШЛАНГ ДЛЯ ПОДАЧИ ПРОДУКТА
- ОПОРНАЯ КОНСТРУКЦИЯ
- 4-КОЛЕСНАЯ ТЕЛЕЖКА
- РАЗДАТОЧНЫЙ ПИСТОЛЕТ
- КОНЦЕВЫЕ ФИТИНГИ



Горизонтальный барабан



Вертикальный барабан



Барабан с счетчиком и механическим счетным устройством



Барабаны с раздаточными пистолетами

КОРПУСНЫЕ БАРАБАНЫ НАМОТКИ ШЛАНГА:

КРАТКИЙ ОБЗОР:

Эти барабаны состоят в основном из:

- барабана шланга.
- Корпуса
- Шарнира с соединением для ввода продукта.
- Ползунка шланга.
- Системы перемотки шланга (электрическая или ручная).

ОСНОВНАЯ КОМПЛЕКТАЦИЯ:

- ГИБКИЙ ШЛАНГ
- РАЗДАТОЧНЫЙ ПИСТОЛЕТ
- КОНЦЕВЫЕ ФИТИНГИ



Большой барабан в корпусе



Малый барабан в корпусе

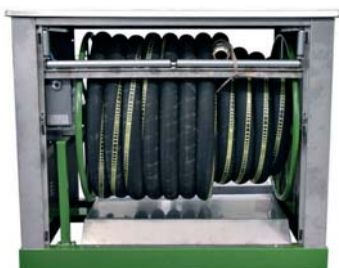

Барабан в корпусе из нержавеющей стали.



Архангельск (8182)63-90-72
Астана (7172)727-132
Астрахань (8512)99-46-04
Барнаул (3852)73-04-60
Белгород (4722)40-23-64
Брянск (4832)59-03-52
Владивосток (423)249-28-31
Волгоград (844)278-03-48
Вологда (8172)26-41-59
Воронеж (473)204-51-73
Екатеринбург (343)384-55-89
Иваново (4932)77-34-06

Ижевск (3412)26-03-58
Иркутск (395)279-98-46
Казань (843)206-01-48
Калининград (4012)72-03-81
Калуга (4842)92-23-67
Кемерово (3842)65-04-62
Киров (8332)68-02-04
Краснодар (861)203-40-90
Красноярск (391)204-63-61
Курск (4712)77-13-04
Липецк (4742)52-20-81

Магнитогорск (3519)55-03-13
Москва (495)268-04-70
Мурманск (8152)59-64-93
Набережные Челны (8552)20-53-41
Нижний Новгород (831)429-08-12
Новокузнецк (3843)20-46-81
Новосибирск (383)227-86-73
Омск (3812)21-46-40
Орел (4862)44-53-42
Оренбург (3532)37-68-04
Пенза (8412)22-31-16

Пермь (342)205-81-47
Ростов-на-Дону (863)308-18-15
Рязань (4912)46-61-64
Самара (846)206-03-16
Санкт-Петербург (812)309-46-40
Саратов (845)249-38-78
Севастополь (8692)22-31-93
Симферополь (3652)67-13-56
Смоленск (4812)29-41-54
Сочи (862)225-72-31
Ставрополь (8652)20-65-13

Сургут (3462)77-98-35
Тверь (4822)63-31-35
Томск (3822)98-41-53
Тула (4872)74-02-29
Тюмень (3452)66-21-18
Ульяновск (8422)24-23-59
Уфа (347)229-48-12
Хабаровск (4212)92-98-04
Челябинск (351)202-03-61
Череповец (8202)49-02-64
Ярославль (4852)69-52-93

Киргизия (996)312-96-26-47

Россия (495)268-04-70

Казахстан (772)734-952-31

<https://sampi.nt-rt.ru/> || spq@nt-rt.ru